

# Trockenes Wasserstrahlmassage-Bett

## AQUATIZER QZ-240

### Technische Daten

Modellnummer	Aquatizer QZ-240SG
Klassifizierung Schutz gegen elektrischen Schlag	Klasse I Typ B
Netzstromversorgung	Einphasig, 230 VAC, 50/60 Hz
Netzeingang	4500 VA
Massage-Intensität	6 Stufen
Behandlungs-Timer	1 bis 99 Minuten
Einstellungen der Vorwärmtemperatur	25 bis 40°C
Weitere Funktionen	Umschalten zwischen Düsen, automatische Körpergrößenerkennung, Fußstabilisierung, wöchentlicher Timer für Vorwärmen, Einstelloptionen von Behandlungsmelodien, automatische Entlüftung, Hochtemperaturbetrieb sowie Kühlungsfunktion.

### Installationsbedingungen

Stromversorgung	Am Standort ist die Installation eines zugeordneten Fehlerstromschutzschalters erforderlich.
Bodenbelastung	Mindestens 3,5 kPa (350 kgf/m <sup>2</sup> )

### Erscheinungsbild

Abmessungen	2290 (L) x 820 (B) x 1075 (H) mm Betthöhe: 500 mm
Gewicht	ca. 230 kg (ca. 450 kg in mit Wasser gefülltem Zustand)
Fassungsvermögen des Wassertanks	ca. 220 l

### Außenabmessungen

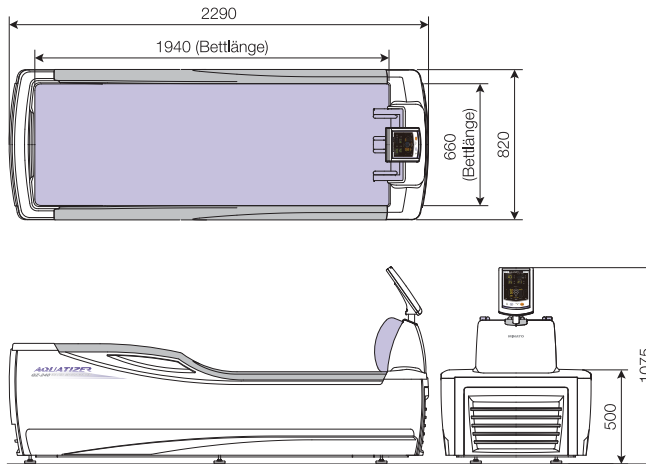

### Modell mit integrierter Haube für noch größere Entspannung. (optional)

Wir bieten auch eine Ausführung mit integrierter Haube an. Indem die Umgebung vom Sichtfeld des Benutzers ferngehalten wird, erschafft dieses Modell ein Therapieumfeld mit höherem Entspannungs- und Komfortfaktor.

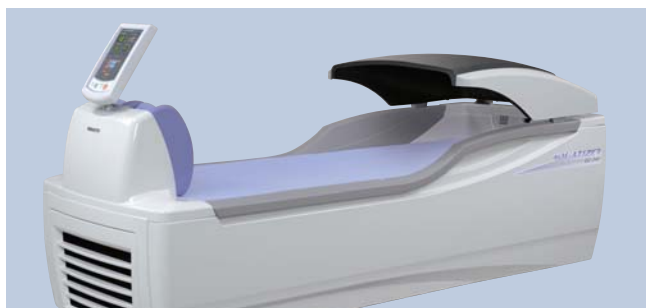

**Sicherheitshinweise**

- Lesen Sie die Betriebsanleitung vor Gebrauch des Geräts sorgfältig und handhaben Sie das Gerät korrekt.
- Führen Sie regelmäßig Inspektionen am Gerät durch.
- Dieses Gerät erfordert elektrische Arbeiten. Kontaktieren Sie bitte den Händler, bei dem Sie es erworben haben. Fehlerhafte Installationsarbeiten können Stromschläge oder Brände verursachen.

- Produktspezifikationen können ohne vorherige Ankündigung geändert werden.
- Die Farbe des tatsächlichen Produkts kann von der der Abbildung im Katalog abweichen.

• Verfügbare Optionen o.Ä. können sich ohne Vorankündigung ändern.

HERSTELLER:

**MINATO**

MINATO MEDICAL SCIENCE CO., LTD.

Internationale Abteilung

13-11, Shinkitano 3-chome, Yodogawa-ku, Osaka 532-0025, Japan

E-mail: [global@minato-med.co.jp](mailto:global@minato-med.co.jp)

Tel: +81-6-6303-9759 / Fax: +81-6-6303-9761

<http://www.minato-med.co.jp/en/>



Nishiki Kobe Shizuoka  
Facilities

VERTRIEB:



©27.09.10.000

Rehabilitation & Wellness  
**MINATO**

Japan  
Good Design  
Award



# Trockenes Wasserstrahlmassage-Bett

## AQUATIZER QZ-240

MINATO MEDICAL SCIENCE CO., LTD.



# Futuristischer Komfort

Eine neue Serie von trockenen Wasserstrahlmassage-Betten als Vorreiter eines innovativen Design-Konzepts.

Die „Aquatizer QZ“-Serie von Minato Medical Science hat durch einzigartige Gestaltungskonzepte im Bereich der trockenen Wasserstrahlmassage-Betten unentwegt modernste Instrumente hervorgebracht. Diese Errungenschaften und Technologien wurden genutzt, um ein brandneues trockenes Wasserstrahlmassage-Bett zu schaffen.

Das „QZ-240“ verfügt über ein futuristisches Design und ist ausgestattet mit innovativen Funktionen wie 4 Düsen, Fuß-Airbags und automatischer Größeneinstellung. Das neue Modell bietet fortschrittlichste Behandlung, Bequemlichkeit und Bedienbarkeit.

## Der Einsatz von 4 auswählbaren Düsen erweitert Therapiemöglichkeiten.

Die Kombination dieser Düsen vermehrt die Therapiemöglichkeiten erheblich, wie z.B. "großflächige Behandlung" oder "intensive Behandlung des Zielbereichs".

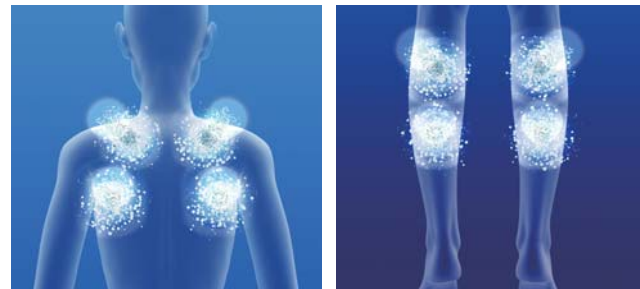

## Eine Vielfalt von Massagemustern für verschiedenste Benutzerpräferenzen.

Zusätzlich zu den 7 grundlegenden Massagemustern bietet das Gerät die Möglichkeit an, ein auf den Patienten abgestimmtes Massagemuster einzurichten, indem ermöglicht wird, Modi wie "Standard" und "Langsam" zu wählen. Die Massageintensität kann durch die Wahl einer Stufe von insgesamt 6 bestimmt werden.

### Bewegungsmuster der Düsen

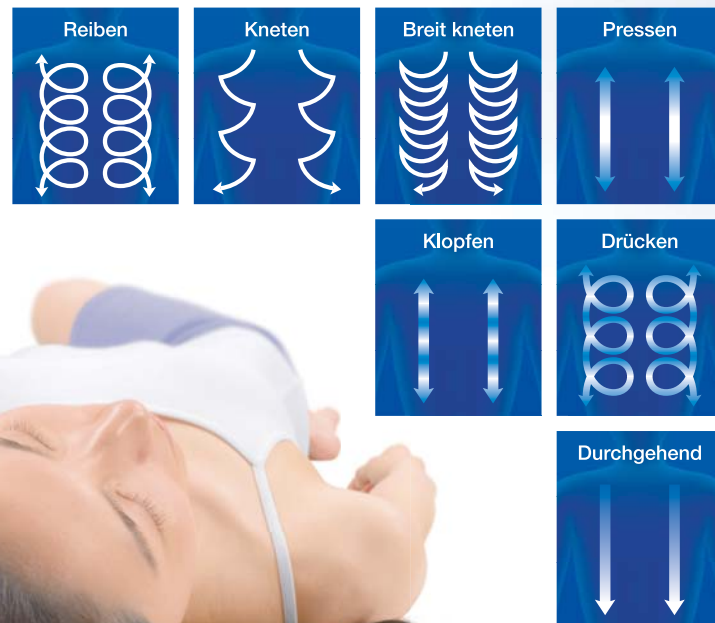

## Kompaktes und futuristisches Design für einfaches Hinlegen und Aufstehen

Trotz seiner kompakten Abmessungen von 229 x 82 cm bietet das Gerät eine große Liegefläche. Die geringe Betthöhe von 50 cm ermöglicht Patienten, sich einfach auf das Bett zu legen und auch wieder herunterzusteigen.



## Fuß-Airbags halten sanft Ihre Füße

Die Fuß-Airbags bewahren eine angenehme Fußposition und verhindern zugleich, dass die Beine gespreizt werden, sodass die Stimulation der unteren Körperhälfte stark verbessert wird. Das sanfte Halten stabilisiert zudem die Körperposition und verringert Kopfbewegungen. Auch tragen die Fuß-Airbags zu einer optimierten Liegehaltung des Patienten bei.



## Neu montierter Sensor zur automatischen Feststellung der Kopfposition

Wenn ein Patient auf dem Bett liegt, erkennt der Sensor die Kopfposition, misst die Größe des Patienten automatisch und stellt den zu massierenden Bereich entsprechend der angegebenen Behandlungsstelle ein. Anders als bei konventionellen Modellen wird kein Assistent erforderlich, der die Größe jedes Patienten abmisst.

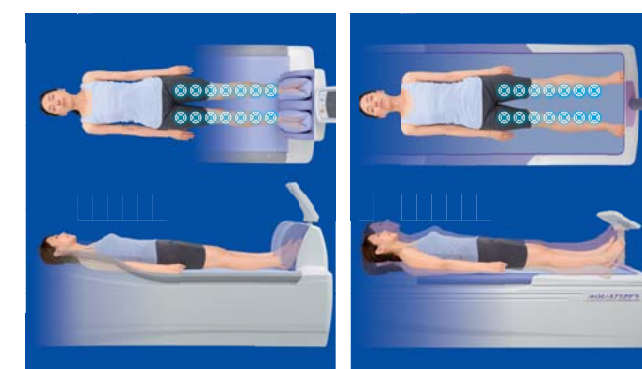

### Aquatizer QZ-240SG

Da die Beine stabil gehalten werden, können die Wasserstrahlen präzise die Waden und Schenkel anzielen. Die Airbags stabilisieren außerdem die Körperposition und reduzieren so Kopfbewegungen.

### Frühere Modelle des Aquatizer

Die Beine sind gespreizt und befinden sich außerhalb des Zentrums der Wasserstrahlen. Die instabile Körperposition verursacht außerdem mehr Kopfbewegung.